 <p>PEPSICO Alimentos México, Centroamérica y Caribe</p>	PEPSICO CONFITERIA Y NUEVOS NEGOCIOS INVESTIGACION Y DESARROLLO	EDICIÓN: 01
	CLASIFICACION DEL DOCUMENTO: ESPECIFICACION DE PT	FECHA EMISION: MARZO 2017
	TITULO: <u>PAQUETE DIVMAS CHOC BA 700GRX131X1</u> <u>CLAVE: 844900</u>	VIGENCIA: MARZO 2022
	ESTATUS ESPECIFICACIÓN: FINAL	Página: 1 de 12

1. DESCRIPCIÓN

Tarima 360° que busca la exhibición del paquete Diviértete más chocolate 700Gr

CLAVES Y CÓDIGOS DEL PRODUCTO

LEGADO: **844900**
 DESCRIPCIÓN: **PAQUETE DIVMAS CHOC BA 700GRX131X1**
 EAN13 BOLSA: **7501011150225**
 EAN13 TARIMA: **7500478001927**
 DUN14: **17500478001924**

Cada Bolsa contendrá un mix de producto como se indica en la tabla:

Clave	Descripción	Piezas	Gramos por unidad	Gramos Totales
300014057	SHOTS BOLLS POSTRES 50GRX1X28	2	50	100
300014056	SHOTS BOLLS CAFES 50GRX1X28	1	50	50
300011676	MILCH 22GRX250X1	5	22	110
300023877	MINIMAMUT REP 12GRX216X1	32	12	384
300025561	NUCITA GRANEL 8GRX720X1	8	8	64
Total		48		708

2. MATERIAL DE EMPAQUE

SECUNDARIO (BOLSA)

DESCRIPCIÓN:

Bolsa preformada stand alone de Película de PET Transparente Impreso Dorso Laminada con Polietileno de baja densidad, Calibre 88

ESTRUCTURA:

Bolsa Preformada stand alone de PET 12 micras impreso dorso laminada con PEBD transparente 70 micras, Tintas, Adhesivo 5 micras

MEDIDAS:

Ancho bolsa formada: 290mm ±1mm

Largo: 355mm ±1mm

No. COLORES DE TINTA:

6

PROCESO DE IMPRESIÓN:

Flexografía

TIPO DE EMPAQUE:

Bolsa preformada,*revisar lotificado en el punto 4 de esta especificación.

 <p>PEPSICO Alimentos México, Centroamérica y Caribe</p>	PEPSICO CONFITERIA Y NUEVOS NEGOCIOS INVESTIGACION Y DESARROLLO	EDICIÓN: 01
	CLASIFICACION DEL DOCUMENTO: ESPECIFICACION DE PT	FECHA EMISION: MARZO 2017
	TITULO: <u>PAQUETE DIVMAS CHOC BA 700GRX131X1</u> <u>CLAVE: 844900</u>	VIGENCIA: MARZO 2022
	ESTATUS ESPECIFICACIÓN: FINAL	Página: 2 de 12

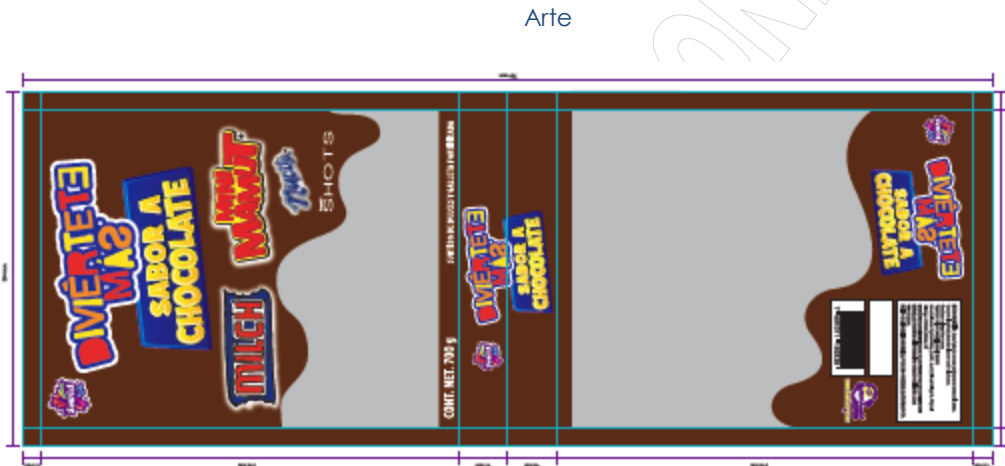
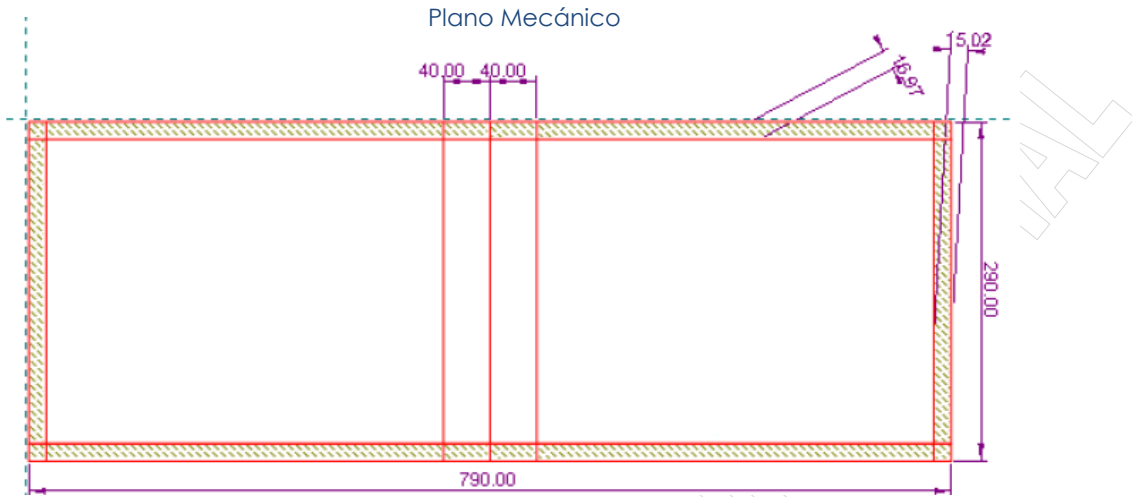

 Alimentos México, Centroamérica y Caribe	PEPSICO CONFITERIA Y NUEVOS NEGOCIOS INVESTIGACION Y DESARROLLO	EDICIÓN: 01
	CLASIFICACION DEL DOCUMENTO: ESPECIFICACION DE PT	FECHA EMISION: MARZO 2017
	TITULO: <u>PAQUETE DIVMAS CHOC BA 700GRX131X1</u> <u>CLAVE: 844900</u>	VIGENCIA: MARZO 2022
	ESTATUS ESPECIFICACIÓN: FINAL	Página: 4 de 12

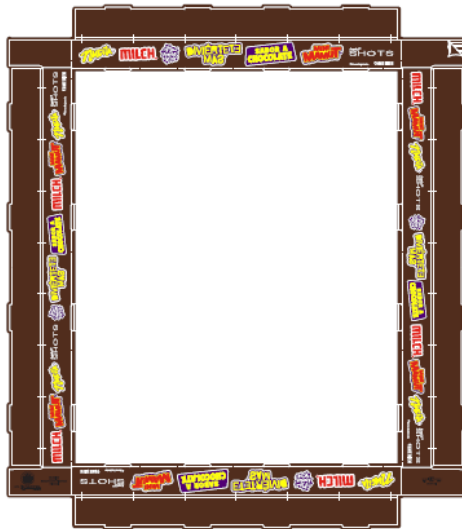

LO ENCERRADO EN ROJO
 EN TODA LA CHAROLA



LO ENCERRADO EN AMARILLO
 EN TODA LA CHAROLA



TERCIARIO (SEPARADOR A)

DESCRIPCIÓN:

Tinta/ Liner Blanco / Corrugado B/C / Liner Kraft.

FLAUTA:

B/C

ECT:

46

MEDIDAS INTERNAS:

Largo total: 1711 mm ± 3 mm

Ancho total: 652 mm ± 3 mm

No. COLORES DE TINTA:

4

PROCESO DE IMPRESIÓN:

Flexografía

TIPO DE EMPAQUE:

SEPARADOR A

CANTIDAD POR TARIMA:

6 (2 PZ POR NIVEL)

 <p>PEPSICO Alimentos México, Centroamérica y Caribe</p>	PEPSICO CONFITERIA Y NUEVOS NEGOCIOS INVESTIGACION Y DESARROLLO	EDICIÓN: 01
	CLASIFICACION DEL DOCUMENTO: ESPECIFICACION DE PT	FECHA EMISION: MARZO 2017
	TITULO: <u>PAQUETE DIVMAS CHOC BA 700GRX131X1</u> <u>CLAVE: 844900</u>	VIGENCIA: MARZO 2022
	ESTATUS ESPECIFICACIÓN: FINAL	Página: 5 de 12

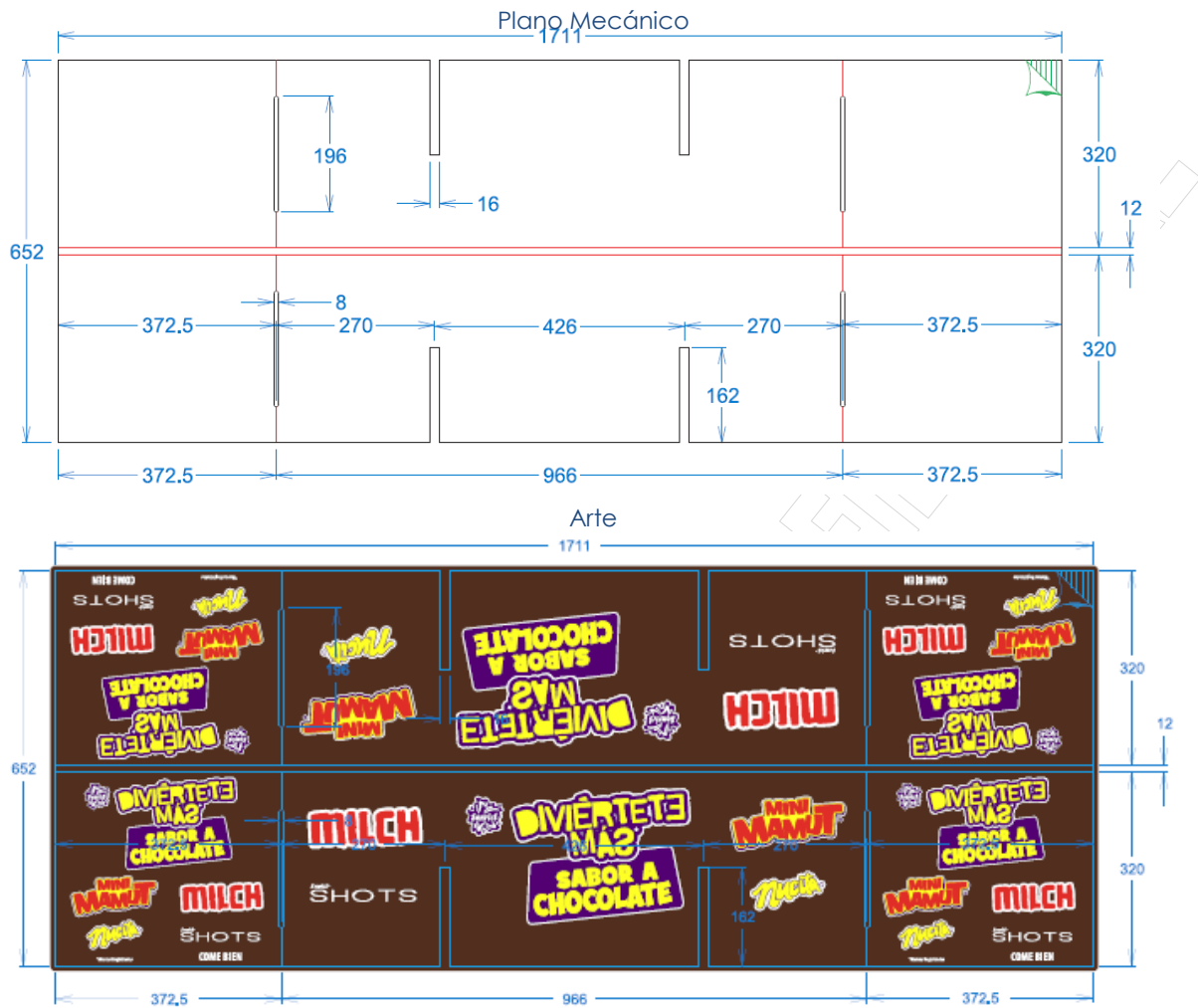

TERCIARIO (SEPARADOR B)

DESCRIPCIÓN:
Tinta/ Liner Blanco / Corrugado B/C / Liner Kraft.

FLAUTA:
B/C

ECT:
46

MEDIDAS INTERNAS:
Largo total: 1175 mm ± 3 mm
Ancho total: 652 mm ± 3 mm

 <p>PEPSICO Alimentos México, Centroamérica y Caribe</p>	PEPSICO CONFITERIA Y NUEVOS NEGOCIOS INVESTIGACION Y DESARROLLO	EDICIÓN: 01
	CLASIFICACION DEL DOCUMENTO: ESPECIFICACION DE PT	FECHA EMISION: MARZO 2017
	TITULO: <u>PAQUETE DIVMAS CHOC BA 700GRX131X1</u> <u>CLAVE: 844900</u>	VIGENCIA: MARZO 2022
	ESTATUS ESPECIFICACIÓN: FINAL	Página: 6 de 12

No. COLORES DE TINTA:
4
 PROCESO DE IMPRESIÓN:
Flexografía
 TIPO DE EMPAQUE:
SEPARADOR B
 CANTIDAD POR TARIMA:
6 (2 PZ POR NIVEL)

Plano Mecánico

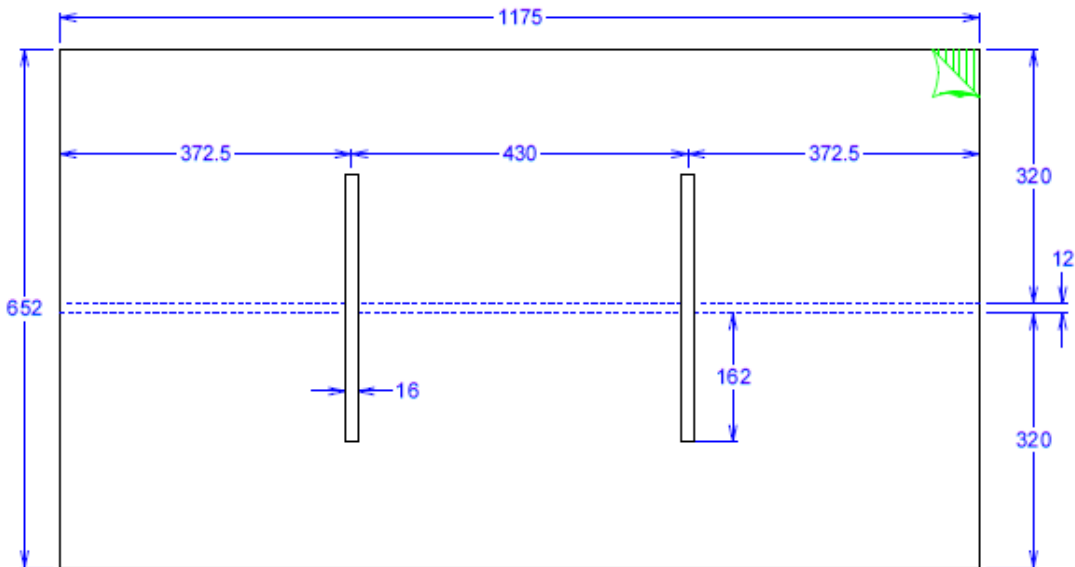

Arte



 <p>PEPSICO Alimentos México, Centroamérica y Caribe</p>	PEPSICO CONFITERIA Y NUEVOS NEGOCIOS INVESTIGACION Y DESARROLLO	EDICIÓN: 01
	CLASIFICACION DEL DOCUMENTO: ESPECIFICACION DE PT	FECHA EMISION: MARZO 2017
	TITULO: <u>PAQUETE DIVMAS CHOC BA 700GRX131X1</u> <u>CLAVE: 844900</u>	VIGENCIA: MARZO 2022
	ESTATUS ESPECIFICACIÓN: FINAL	Página: 7 de 12

Relación de materiales para el armado de una tarima.

Material	Piezas x Tarima
Charola y/o tapa telescópica	4
Separador A	6 total (2 por nivel).
Separador B	6 total (2 por nivel).

3. CUBICAJE

3.1. DESARROLLO DE MAQUILA

1. Recepción de materiales y producto.
2. Desempacar producto a maquilar y materiales de empaque.
3. Codificar bolsa colectiva con tinta indeleble y/o InkJet de acuerdo al punto 4 de esta especificación.
4. Colocar mezcla de forma manual de la siguiente forma:

Clave	Descripción	Piezas	Gramos por unidad	Gramos Totales
300014057	SHOTS BOLLS POSTRES 50GRX1X28	2	50	100
300014056	SHOTS BOLLS CAFES 50GRX1X28	1	50	50
300011676	MILCH 22GRX250X1	5	22	110
300023877	MINIMAMUT REP 12GRX216X1	32	12	384
300025561	NUCITA GRANEL 8GRX720X1	8	8	64
Total		48		708

5. Cerrar bolsa preformada, sellando la parte superior de la bolsa.
6. Llenar 131 paquetes Diviertete Más Chocolate y proceder al armado de la tarima.
7. Armar una charola (Tapa telescópica).
8. Colocarla sobre la tarima chep.
9. Ensamblar los separadores 2x2
Colocarlos sobre la charola como se muestra en la imagen:



 <p>PEPSICO Alimentos México, Centroamérica y Caribe</p>	PEPSICO CONFITERIA Y NUEVOS NEGOCIOS INVESTIGACION Y DESARROLLO	EDICIÓN: 01
	CLASIFICACION DEL DOCUMENTO: ESPECIFICACION DE PT	FECHA EMISION: MARZO 2017
	TITULO: <u>PAQUETE DIVMAS CHOC BA 700GRX131X1</u> <u>CLAVE: 844900</u>	VIGENCIA: MARZO 2022
	ESTATUS ESPECIFICACIÓN: FINAL	Página: 8 de 12

10. Colocar en los espacios del frente (6 cavidades) 4/8/4 bolsas (total 32 bolsas)



11. Colocar en los espacios laterales (2 cavidades) 6 bolsas (total 12 bolsas)



12. Una vez armada la cama completa repetir el procedimiento hasta completar 3 niveles
13. En el tercer nivel SOLO COLOCAR 43 BOLSAS
14. Colocar charola en la tarima como tapa.
15. Colocar esquineros correspondientes.
16. Paletizar la tarima ver punto 3.3 de esta especificación
17. Colocar etiqueta de identificación ver punto 5 de esta especificación

3.2. ACOMODO DE BOLSA EN TARIMA

BOLSAS / CHAROLA: 44*
 CHAROLAS / TARIMA: 3
 BOLSAS / TARIMA: 131
 PESO NETO / TARIMA: 91.7 KG
 *El último nivel solo llevará 43 bolsas.

3.3. PALETIZADO

Paletizar como se indica:

 <p>PEPSICO Alimentos México, Centroamérica y Caribe</p>	PEPSICO CONFITERIA Y NUEVOS NEGOCIOS INVESTIGACION Y DESARROLLO	EDICIÓN: 01
	CLASIFICACION DEL DOCUMENTO: ESPECIFICACION DE PT	FECHA EMISION: MARZO 2017
	TITULO: <u>PAQUETE DIVMAS CHOC BA 700GRX131X1</u> <u>CLAVE: 844900</u>	VIGENCIA: MARZO 2022
	ESTATUS ESPECIFICACIÓN: FINAL	Página: 9 de 12

- 4 vueltas en la parte baja integrando la tarima y esquineros
- 3 vueltas en la parte media
- 4 vueltas en la parte alta

4.-LOTIFICACIÓN (Empaque Primario)

Utilizar lotificadora **InkJet** con lo siguiente:
 Fecha de consumo preferente (DD-MM-AA)
 Lotificación en calendario Juliano:
 L (lote)
 Año (dos dígitos)
 Turno (un dígito)
 Días (3 dígitos)

5.-ETIQUETA DE IDENTIFICACIÓN EN CORRUGADO

DIMENSIONES:
 15 X 10 cm
 TAMAÑO DE FUENTE:
 Clave del producto: 3.0cm
 Codificación en etiqueta: 3.0cm, Abierta, Consumo preferente DD-MM-AA
 Nombre del producto: 3.0cm
 Iconos especiales: 1.5cm
 Color de Letra: Negra
 Color de Etiqueta: Blanca

MUESTRA DE ETIQUETA

PAQUETE DIVMAS CHOC BA 700GRX131X1	
844900	
	
Lote	PESO BRUTO ***kg
Fecha de caducidad	EAN13 BOLSA: 7501011150225
Código abierto	EAN13 TARIMA: 7500478001927
	DUN14: 17500478001924
131 Bolsas con mix de producto C/U	

6.- SERVICIOS Y MATERIALES

PROPORCIONADOS POR "EL MAQUILADOR"

- Mano de obra (Sección y armado de la tarima)
- Etiqueta para identificar tarima
- Esquineros de cartón (1.20 mts/ Calibre C-120 kraft/ Ala 2 pulgadas)

CLASIFICACION DEL DOCUMENTO:
ESPECIFICACION DE PT

FECHA EMISION:
MARZO 2017

TITULO:
PAQUETE DIVMAS CHOC BA 700GRX131X1
CLAVE: 844900

VIGENCIA:
MARZO 2022

ESTATUS ESPECIFICACIÓN:
FINAL

Página: 10 de 12

- Polystrech para paletizado. (15", cal: 60 gauges)
- Maniobras de carga y descarga.

PROPORCIONADOS POR PEPSICO

- Producto a maquilar (Paquete Diviértete más chocolate 700gr)
- Divisores y charolas para el armado de tarima
- Tarima Chep.
- Unidades para fleteo.

7.-TRANSPORTACIÓN Y ALMACENAMIENTO:

ALMACENAMIENTO

- Este producto deberá almacenarse y transportarse en ambiente seco y fresco (<30°C y 55% de humedad relativa)
- No almacenar o transportar con productos que puedan alterar las características fisicoquímicas y sensoriales del producto
- El producto debe permanecer en su empaque perfectamente sellado y no expuesto a la luz solar.
- No estibar en piso sin tarima
- No estibar ningún producto sobre la tarima.
- Almacenar alejado de techos de lámina metálica, plástica o asbesto por lo menos 2 metros.
- No colocar otra tarima encima de otra.
- El almacenamiento deberá ser en tarima chep

Tipo de Tarima	CHEP	Rango +/-
Dimensiones:		
Largo Tarima	100.0 cm	0.5 cm
Ancho Tarima	120.0 cm	0.5 cm
Distancia entre tablas	11.8 cm	0.5 cm
Ancho de tabla superior	15.0 cm	0.5 cm
Espesor de tabla superior	2.0 cm	0.3 cm
Ancho de tabla Inferior	15.0 cm	0.5 cm
Espesor de tabla Inferior 1	2.0 cm	0.3 cm
Ancho tabla Inferior 2 Guía	38.4 cm	0.5 cm
Ancho polín	10.0 cm	0.5 cm
Largo polín	122.0 cm	0.5 cm
Espesor de polín	4.0 cm	0.3 cm

MANEJO

- Debe ser manejado en tarima y con montacargas
- El corrugado no deberá ser maltratado en su manejo: Aventar, pisar, sobre- estibar con objeto de asegurar la integridad del producto.

 <p>PEPSICO Alimentos México, Centroamérica y Caribe</p>	PEPSICO CONFITERIA Y NUEVOS NEGOCIOS INVESTIGACION Y DESARROLLO	EDICIÓN: 01
	CLASIFICACION DEL DOCUMENTO: ESPECIFICACION DE PT	FECHA EMISION: MARZO 2017
	TITULO: <u>PAQUETE DIVMAS CHOC BA 700GRX131X1</u> <u>CLAVE: 844900</u>	VIGENCIA: MARZO 2022
	ESTATUS ESPECIFICACIÓN: FINAL	Página: 11 de 12

TRANSPORTE Y ENTREGA

El proveedor deberá asegurarse de las condiciones óptimas del transporte (tráiler), éste debe ser en caja CERRADA (no con lona) y piso sin canaletas o ranurado

8.-REQUISITOS PARA RECEPCIÓN DE PRODUCTO EN ALMACENES:

Presentación de Certificado de Calidad con datos correctos
Que cumpla con las specs fisicoquímicas, microbiológicas y de material de empaque

9-INSPECCIÓN DE PRODUCTO:

Military estándar 105-D con un nivel de aceptación de 4 de acuerdo al procedimiento inspección de aceptación y rechazo para productos.

DEFECTIVOS CRITICOS (0.065):

Con un solo defectivo el lote será rechazado.
 Faltante de pieza en PDQ
 Incumplimiento de diseño del producto (especificaciones sensoriales)
 Bolsa abierta.
 Bolsa deforme.
 Bolsas bajas de peso
 Tarima sin esquineros
 Tarima sin tapa telescópica
 Tarima sin paletizar.
 Tarimas sin divisores ya sean largos o cortos.
 Charolas rotas o mal formadas.

DEFECTIVOS MAYORES (1.0):

Se consideran de forma individual o sumados entre sí para el criterio de aceptación o rechazo de acuerdo a las tablas military estándar 105-D
 Empaque mal sellado, sello débil o roto
 Etiquetas de identificación de tarima con información incorrecta.
 Tarima sin etiqueta
 Lotificado ilegible o ausente en bolsa

DEFECTIVOS MENORES (2.5):

Se consideran de forma individual o sumados entre sí para el criterio de aceptación o rechazo de acuerdo a las tablas military estándar 105-D
 Etiqueta mal colocada
 Impresión defectuosa, con piojos o fuera de registro
 Bolsas maltratadas

 <p>PEPSICO Alimentos México, Centroamérica y Caribe</p>	PEPSICO CONFITERIA Y NUEVOS NEGOCIOS INVESTIGACION Y DESARROLLO	EDICIÓN: 01
	CLASIFICACION DEL DOCUMENTO: ESPECIFICACION DE PT	FECHA EMISION: MARZO 2017
	TITULO: <u>PAQUETE DIVMAS CHOC BA 700GRX131X1</u> <u>CLAVE: 844900</u>	VIGENCIA: MARZO 2022
	ESTATUS ESPECIFICACIÓN: FINAL	Página: 12 de 12

10.-VIDA DE ANAQUEL:

La vida de anaquel que registrá este paquete es el insumo del Mix con menor VDA que le llegue al maquilador con un mínimo de 30 semanas.

11.-PROVEEDOR AUTORIZADO:

MANUTECNIA

INFORMACION CONFIDENCIAL